

FEIDER

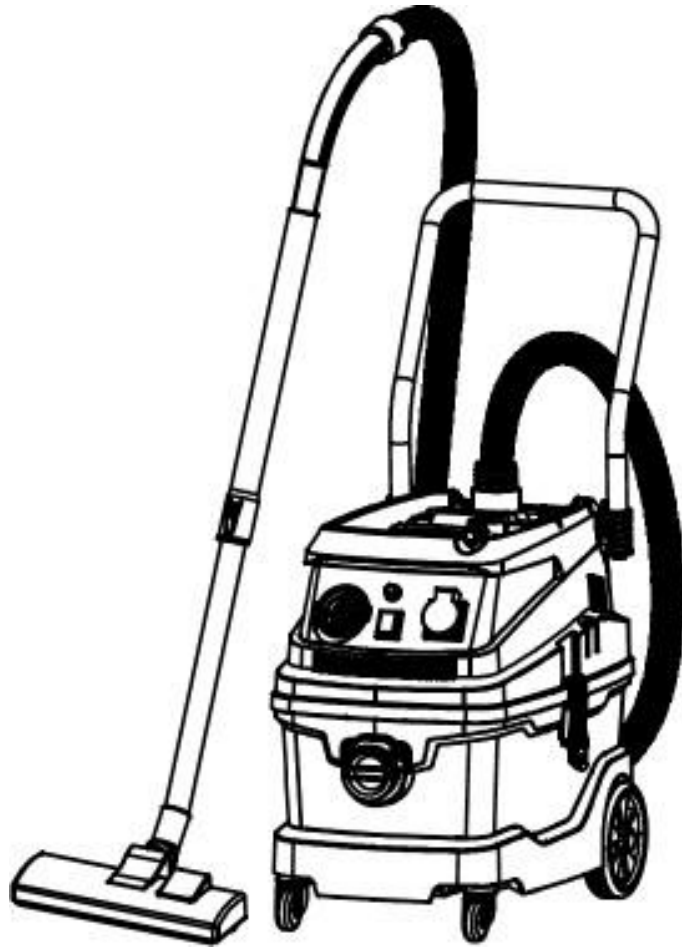

ASPIRATEUR EAU ET POUSSIERE

FAP1630

MANUEL D'INSTRUCTIONS

ATTENTION: Lisez les instructions avant d'utiliser la machine!

SOMMAIRE

1. INSTRUCTIONS DE SECURITE.....	3
2. VOTRE PRODUIT.....	6
3. OPÉRATION.....	7
4. MAINTENANCE.....	9
5. DEPANNAGE.....	10
6. VUE ÉCLATÉE ET LISTE DES PIÈCES DÉTACHÉES.....	11
7. MISE AU REBUT.....	13
8. DÉCLARATION DE CONFORMITÉ.....	14
9. GARANTIE.....	15
10. PANNE PRODUIT.....	16
11. EXCLUSIONS DE GARANTIE.....	17

1. INSTRUCTIONS DE SECURITE

Les instructions concernant la sécurité générale pour la préparation de la machine, ses opérations et sa maintenance sont indiquées dans ce manuel. L'utilisation doit se conformer aux instructions. Sinon, en cas d'accident, le fabricant ne sera pas responsable.

Considérations relatives à l'utilisation sécurisée

1. Ne pas utiliser dans des zones contenant des liquides ou des gaz inflammables, ou dans des zones protégées contre les explosions, et protégées contre les incendies.
2. Mettre l'interrupteur sur Arrêt et débrancher avant de le nettoyer ou réparer pour éviter le risque d'incendie.
3. Faire attention car le tuyau et le corps peuvent être chargés d'électricité statique.
4. Ne pas piétiner le tuyau, tirer sur le tuyau quand il est enroulé ; si le tuyau est endommagé, ne plus l'utiliser ; ne pas poser d'objet lourd ou pointu sur le tuyau ; ne pas utiliser de nettoyeur à haute pression.
5. Ne pas laisser le fil électrique se coincer dans une porte, ou prendre le fil pour tirer l'aspirateur, protéger le fil d'alimentation.
6. Faire attention à votre propre sécurité lors de l'usage, se tenir éloigné de l'aspiration ou des pièces en mouvement.
7. Ne pas mettre toute la machine dans l'eau, ne pas toucher la prise avec les mains mouillées ou avec une serviette mouillée pour éviter une électrocution.
8. La tension de l'alimentation doit correspondre à celle de l'appareil, ne pas utiliser avec une tension différente

de la tension nominale de l'appareil.

9. Avant d'aspirer de l'eau, retirer le sac à poussière, les filtres, utiliser un filtre-éponge.

10. Nettoyer la cuve si elle contient beaucoup de poussière.

Avertissement

1. Cet appareil peut être utilisé par les enfants âgés d'au moins 8 ans ainsi que par des personnes manquant d'expérience ou ayant des capacités physiques, sensorielles ou mentales réduites à condition qu'ils soient surveillés ou instruits sur l'usage sécurisé et qu'ils comprennent les risques impliqués. Les enfants ne doivent pas jouer avec l'appareil. Les opérations de nettoyage et d'entretien ne doivent pas être effectuées par des enfants sans surveillance.

2. Si le câble d'alimentation est endommagé, il doit être remplacé par le fabricant, un réparateur agréé ou une personne qualifiée afin d'éviter tout danger.

3. La fiche doit être retirée de la prise de courant avant de nettoyer ou d'entretenir l'appareil.

4. Ne pas aspirer de débris de verre, de fer et autres débris pointus dans le tuyau et le corps car cela pourrait endommager le tuyau, les filtres, etc.

5. Ne pas aspirer de substances chaudes, inflammables, caustiques et explosives pour éviter le risque d'incendie et d'électrocution.

6. L'aspiration de cheveux, de papier, ciment, craie, de mastic en poudre, de substances collantes va bloquer facilement l'aspirateur pouvant entraîner un incendie ; il n'est pas recommandé d'aspirer ces substances ;

7. Ne pas utiliser pendant une période prolongée quand l'entrée d'air est bouchée, sinon cela endommage l'aspirateur.

8. Arrêter quand un son anormal est émis ; vérifier et nettoyer.

9. Ne pas laisser les enfant jouer avec les accessoires de l'aspirateur pour éviter les accidents.

10. Si la puissance électrique est élevée, employer un tableau électrique séparé pour éviter un incendie.

11. Retirer la fiche de la prise de courant quand l'appareil n'est pas utilisé ; surveiller l'appareil quand il est utilisé.

12. Ne pas mettre l'aspirateur ou le fil d'alimentation près de sources de chaleur pour éviter un incendie.

13. Ne pas utiliser le fil d'alimentation ou la fiche électrique si l'un d'eux est endommagé ; un professionnel doit effectuer les réparations ;

Instructions concernant le produit

L'aspirateur a été conçu pour avoir un bel aspect, il est robuste et a de nombreuses fonctions ; il est muni d'une double conduite de ventilation, d'un sac à poussière intégré, d'un système de filtration HEPA à trois niveaux, et il peut récupérer les poussières très fines.

L'avant est muni de roue pivotantes et l'arrière de grosses roues unidirectionnelles ; facile à déplacer ; différents accessoires peuvent être utilisés pour différentes fonctions; Moteurs efficaces pour les deux ventilateurs, aspiration plus élevée, durée de vie prolongée. C'est le meilleur matériel pour le nettoyage dans les hôtels, usines et autres endroits.

2. VOTRE PRODUIT

Données techniques

Tension nominale	220-240V~
Fréquence nominale	50/60Hz
Puissance nominale	1600,3600 W avec charge max de prise de courant
Classe d'isolation	Classe I
Aspiration	≥ 18 kPa
Efficacité d'aspiration	≥ 20%

Liste de contenu

Nom	Quantité
Aspirateur	1
Tuyau flexible	1
Tube télescopique	1
Brosse pour le sol	1
Brosse ronde	1
Petit embout	1
Manuels	1

Schéma électrique

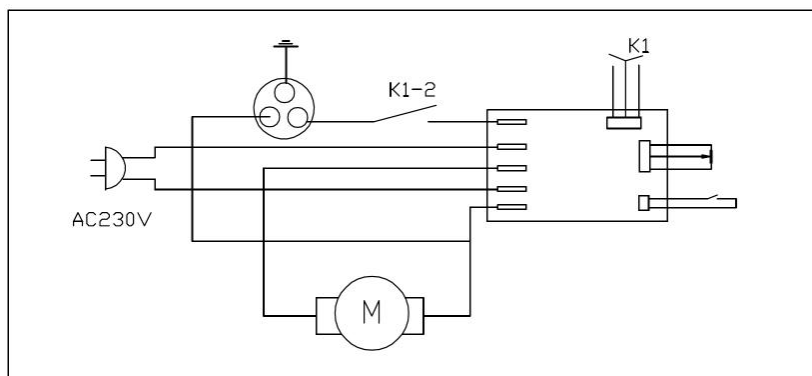

Composants principaux

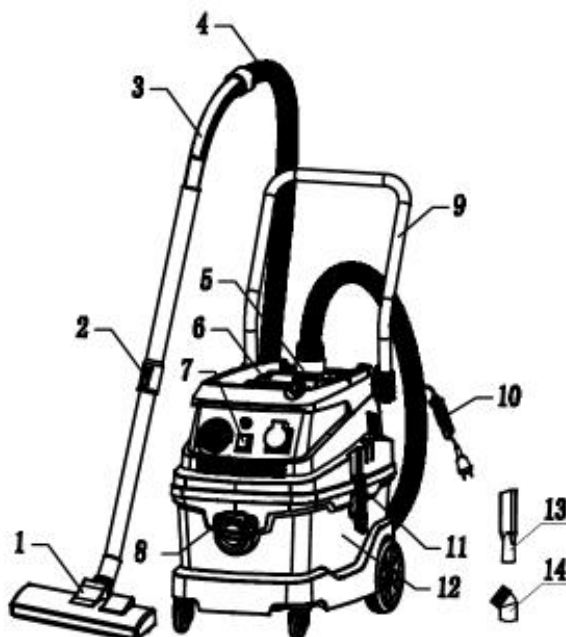

n°	Désignation	n°	Désignation
1	Brosse pour le sol	8	Aspiration avant
2	Tube télescopique	9	Poignée
3	Connecteur de flexible	10	Câble
4	Tuyau flexible	11	Fermeurs
5	Aspiration supérieure	12	Cuve
6	Manche	13	Petit embout
7	Interrupteur	14	Embout rond

Remarque:

L'aspirateur est muni d'une double structure d'aspiration comprenant une aspiration avant et une supérieure, elles peuvent être utilisées pour différentes fonctions.

Aspiration supérieure (Fig. A)

Si le tuyau est connecté à l'aspiration supérieure, il faut installer un bouchon à l'aspiration avant.





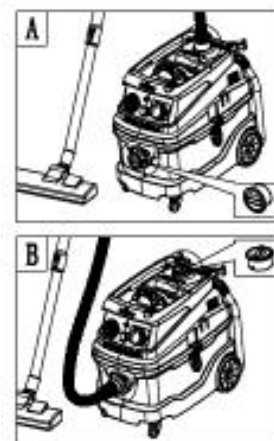



Utiliser l'aspiration avant pour aspirer de l'eau (Fig. B)







Si le tuyau est connecté à l'aspiration avant, il faut installer un bouchon à l'aspiration supérieure.

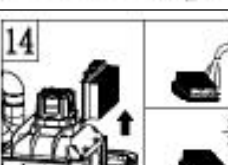
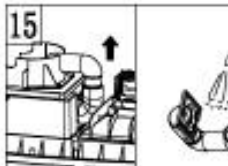

3. OPÉRATIONS

<p>1. Marche ou Arrêt (Fig. 1)</p> <p>(1). Mettre en marche : Après avoir inséré la fiche électrique dans la prise de courant, mettre l'interrupteur en position 1, l'aspirateur démarre.</p> <p>(2). Arrêter : Mettre l'interrupteur en position 0, l'aspirateur s'arrête.</p>	
<p>2. Connecter le tuyau à l'aspirateur (Fig. 2)</p> <p>Insertion : insérer le connecteur dans la bouche d'aspiration, puis tourner dans le sens horaire pour le verrouiller.</p> <p>Retrait : tourner le connecteur dans le sens antihoraire pour désengager le tuyau.</p>	
<p>3. Connecter le tuyau au tube (Fig. 3)</p> <p>(1). Connecter le tuyau au tube, tourner dans le sens horaire pour fixer.</p> <p>(2). Tenir les deux extrémités et tourner dans les sens inverses.</p>	
<p>4. Connecter la brosse de sol (Fig. 4)</p> <p>(1). Connecter la brosse au tube puis tourner dans le sens horaire pour serrer.</p> <p>(2). Tenir l'extrémité du tube et la brosse puis tourner dans le sens antihoraire pour les déconnecter.</p>	
<p>5. Installation des deux roues pivotantes (Fig. 5)</p> <p>(1). Retirer la tête et la cuve du corps d'aspirateur (où se trouvent les roues)</p> <p>(2). Incliner l'aspirateur, insérer les roues pivotantes à l'avant dans les trous se trouvant des deux côtés.</p>	

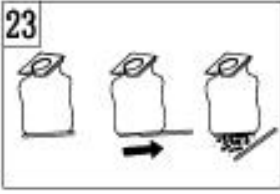
<p>6. Rangement du fil d'alimentation (Fig. 6)</p> <p>(1). Les supports du fil se trouvent sur l'arrière de l'aspirateur ; quand l'appareil n'est pas utilisé, enrouler le fil sur les supports.</p> <p>(2). Pour utiliser la machine, dérouler le fil d'alimentation.</p>	
<p>7. Rangement des accessoires (Fig. 7)</p> <p>Les accessoires peuvent être rangés avec les deux orifices sur les côtés de la machine.</p>	
<p>8. Fonction de soufflage (Fig. 8)</p> <p>(1). Insérer le tuyau dans la connexion de soufflage</p> <p>(2). Connexion de soufflage</p>	
<p>9. Fonction d'inversion de soufflage (Fig. 9)</p> <p>(1). Quand l'aspiration diminue, insérer la tête de tuyau et appuyer sur le bouton.</p> <p>(2). Répéter trois à cinq fois, l'aspiration va augmenter.</p>	
<p>10. Montage du sac à poussière (Fig. 10)</p> <p>(1). Retirer le couvercle transparent.</p> <p>(2). Installer le sac à poussière puis remonter l'appareil.</p>	
<p>11. Remplacement du sac à poussière (Fig. 11)</p> <p>(1). Retirer le couvercle transparent portant le sac à poussière.</p> <p>(2). Changer le sac à poussière avec le neuf.</p>	
<p>12. Séparer la tête de la cuve (Fig. 12)</p> <p>(1). Ouvrir les 2 fixations latérales.</p> <p>(2). Prendre la poignée en main et lever la tête.</p>	
<p>13. Remplacement du filtre (Fig. 13)</p> <p>(1). Retirer le capot, le filtre est au fond, retirer le filtre.</p> <p>(2). Remplacer le vieux filtre par un neuf, puis remonter.</p>	
<p>14. Nettoyage du filtre (Fig. 14)</p> <p>(1). Retirer le filtre et le laver à l'eau propre.</p> <p>(2). Après l'avoir nettoyé, faire sécher le filtre pour réutilisation.</p>	
<p>15. Nettoyage des connecteurs (Fig. 15)</p> <p>(1). Retirer les connecteurs du couvercle et les nettoyer à l'eau.</p> <p>(2). Remettre les connecteurs et bien les fixer.</p>	

<p>16. Ajout d'eau (Fig. 16)</p> <p>(1). Retirer la tête du corps de l'aspirateur, mettre de l'eau dans la cuve.</p> <p>(2). Noter le « Niveau d'eau », éviter de rajouter trop d'eau.</p>	
<p>17. Fonctionnement du contrôle de vitesse (Fig. 17)</p> <p>(1). Contrôle de vitesse au-dessus de l'interrupteur</p> <p>(2). Tourner le contrôle de vitesse vers la gauche, l'aspiration diminue. Tourner le contrôle de vitesse vers la droite, l'aspiration augmente.</p>	
<p>18. Fonctionnement synchrone avec un outil électrique (Fig. 18)</p> <p>(1). Connecter le tuyau d'aspiration avec le port d'absorption de la poussière de l'outil électrique.</p> <p>(2). Brancher la fiche de l'outil électrique dans la prise synchrone de l'aspirateur.</p> <p>(3). Mettre l'interrupteur en position « - » pour être en veille. Quand l'outil électrique est démarré, l'aspirateur se met en marche.</p>	
<ul style="list-style-type: none"> • Instructions concernant les accessoires Brosse pour le sol Utilisée pour nettoyer la moquette, le parquet, le marbre, les carreaux, etc. Gros embout Utilisé pour nettoyer les coins de mur, les fenêtres, etc. Grosse brosse ronde Utilisée pour les bords de sofa, les encadrements de tableau, etc. • Nettoyage de la poussière (Fig. 22) -> (Fig. 23) (1). Retirer le capot arrière avec le sac à poussière de la cuve de l'aspirateur. (2). Retirer la barrette en bas du sac à poussière, enlever la poussière. (3). Remettre la barrette sur le sac à poussière, le fixer sur le capot arrière et remettre l'ensemble dans la cuve. • Nettoyage de l'eau sale (Fig. 24) (1). Mettre l'aspirateur à côté d'un drainage, retirer la tête de l'aspirateur. (2). Incliner la cuve de l'aspirateur et drainer l'eau sale. (3). Nettoyer le corps avec de l'eau propre, remettre la tête de l'aspirateur. 	  

4. MAINTENANCE

- Pour prolonger la durée de vie de l'appareil, ne pas l'utiliser plus de 20 minutes à la fois.
- Pour prolonger la durée de vie de l'appareil, nettoyer le corps, le filtre et le sac à poussière après l'usage.
- Enrouler le fil d'alimentation, ranger les accessoires.
- Enlever l'eau sale après usage pour éviter la rouille ou la corrosion de la cuve.
- Nettoyer la surface de l'aspirateur avec un chiffon sec pour éviter que l'eau dans l'aspirateur ne provoque un court-circuit ou même un incendie.

5. DEPANNAGE

Défaut	Raison possible	Méthode de manipulation
Panne de moteur	<ol style="list-style-type: none">1. Vérifier si la fiche est correctement câblée2. Vérifier si la prise de courant est sous tension3. Vérifier si l'interrupteur est en position Marche	<ol style="list-style-type: none">1. Remettre la fiche dans la prise2. S'assurer que la prise de courant est sous tension3. Mettre l'interrupteur sur Marche
Pas d'aspiration	<ol style="list-style-type: none">1. Vérifier si la brosse, le tuyau et le tube télescopiques sont bouchés2. Vérifier si le sac à poussière est plein3. Vérifier si le filtre est bouché	<ol style="list-style-type: none">1. Déboucher les blocages2. Nettoyer le sac à poussière3. Nettoyer le filtre
Sortie d'air chaud	<ol style="list-style-type: none">1. Vérifier si l'aspiration est normale2. Vérifier si la durée d'utilisation a été supérieure à 20 minutes	<p>1. L'air chaud sortant de l'aspirateur est dû à la conduction de chaleur du moteur.</p> <p>Cela est commun, vous pouvez continuer à l'utiliser.</p> <p>2. Laisser reposer 20 minutes avant de le réutiliser.</p>

6. VUE ÉCLATÉE ET LISTE DES DÉTACHÉES

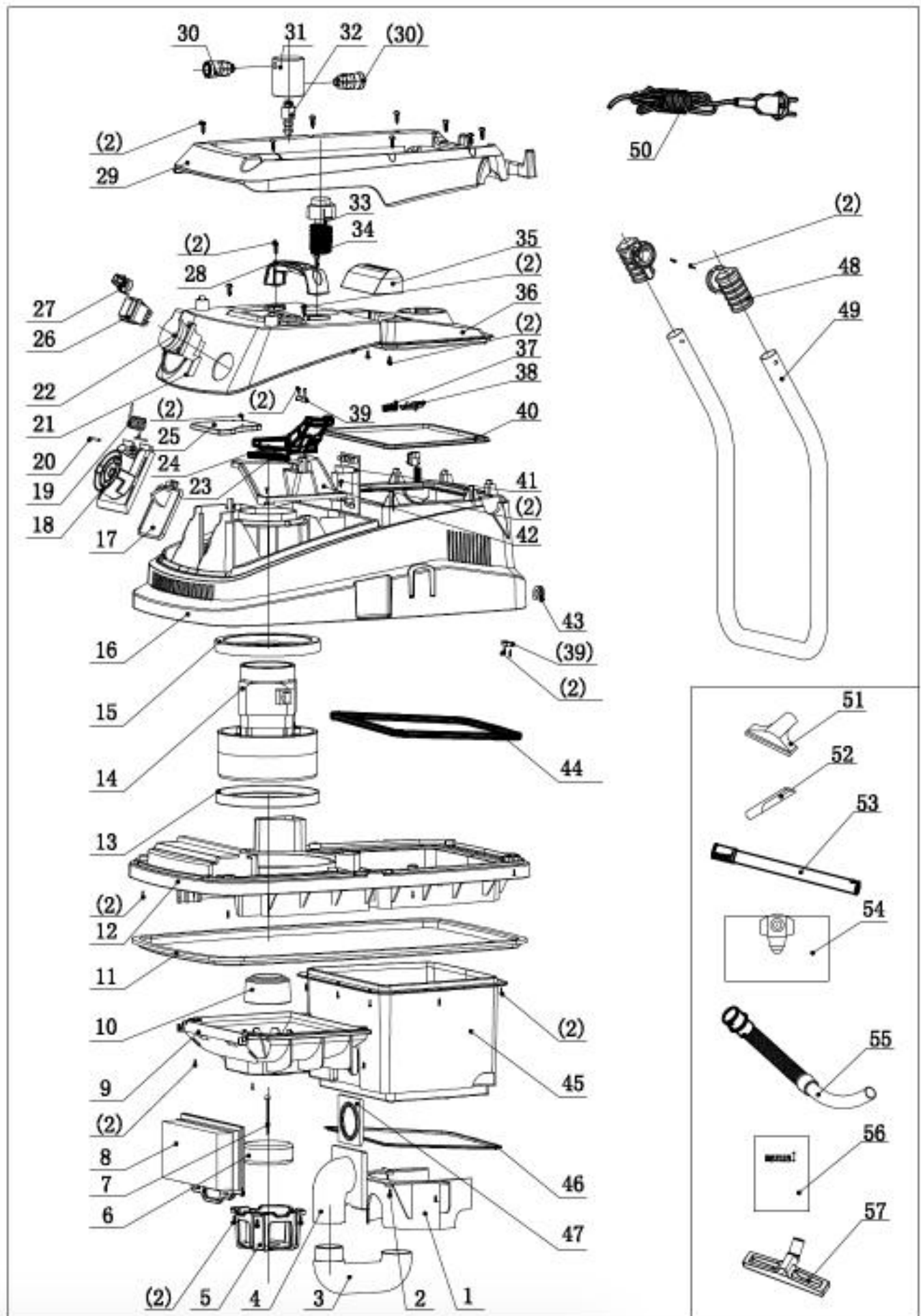

n°	Désignation	Quantité	n°	Désignation	Quantité
1	Protection contre l'eau	1	30	Joint d'outil pneumatique	no
2	Vis ST4 x 16	1	31	Siège de vanne d'air	no
3	Tuyau de soufflage moulé	1	32	Interrupteur de niveau de liquide	no
4	Colonne de connexion	1	33	Bouton d'inversion de soufflage	no
5	Fixation de boule flottante	1	34	Ressort d'inversion de soufflage	1
6	Boule flottante	1	35	Poignée de capot arrière	1
7	Vis ST4 x 70	1	36	Capot arrière	1
8	Filtre plat	1	37	Ressort de carte	1
9	Fixation de filtre plat	1	38	Axe de fixation de carte	1
10	Soupape	1	39	Plaque de pressage de revêtement	1
11	Bague de fermeture du capot inférieur	1	40	Bague de fermeture du capot arrière	1
12	Capot inférieur	1	41	Tableau de circuit	1
13	Bague de fermeture supérieure du moteur	1	42	Capot supérieur du moteur	1
14	Moteur A30-1	1	43	Blocage de fil d'alimentation	1
15	Bague de fermeture inférieure du moteur	1	44	Bague de fermeture médiane du capot	1
16	Capot médian	1	45	Cuve interne	1
17	Volet de sortie d'air	1	46	Bague de fermeture de la cuve interne	1
18	Base de sortie d'air	1	47	Fermeture de colonne de connexion	1
19	Ressort de base de sortie d'air	1	48	Fixation de manche	1
20	Axe fixe de base de sortie d'air	1	49	Manche	1
21	Capot avant	1	50	Fil d'alimentation 3 x 1,5 mm ² , 4,50 m	1
22	Synchroniseur	1	51	Petite brosse en « T » ø32	
23	Bague de fermeture du tableau d'inversion de soufflage	1	52	Petit embout	
24	Tableau d'inversion de soufflage	1	53	Tube télescopique en métal	1
25	Capot de conduite d'air	1	54	Sac à poussière	1
26	Interrupteur (triphase)	1	55	Tuyau ø 32, 2 m	1
27	Variateur de vitesse	1	56	Manuel	1
28	Manche	1	57	Brosse ø 32 pour le sec et le mouillé	1
29	Capot supérieur	1			

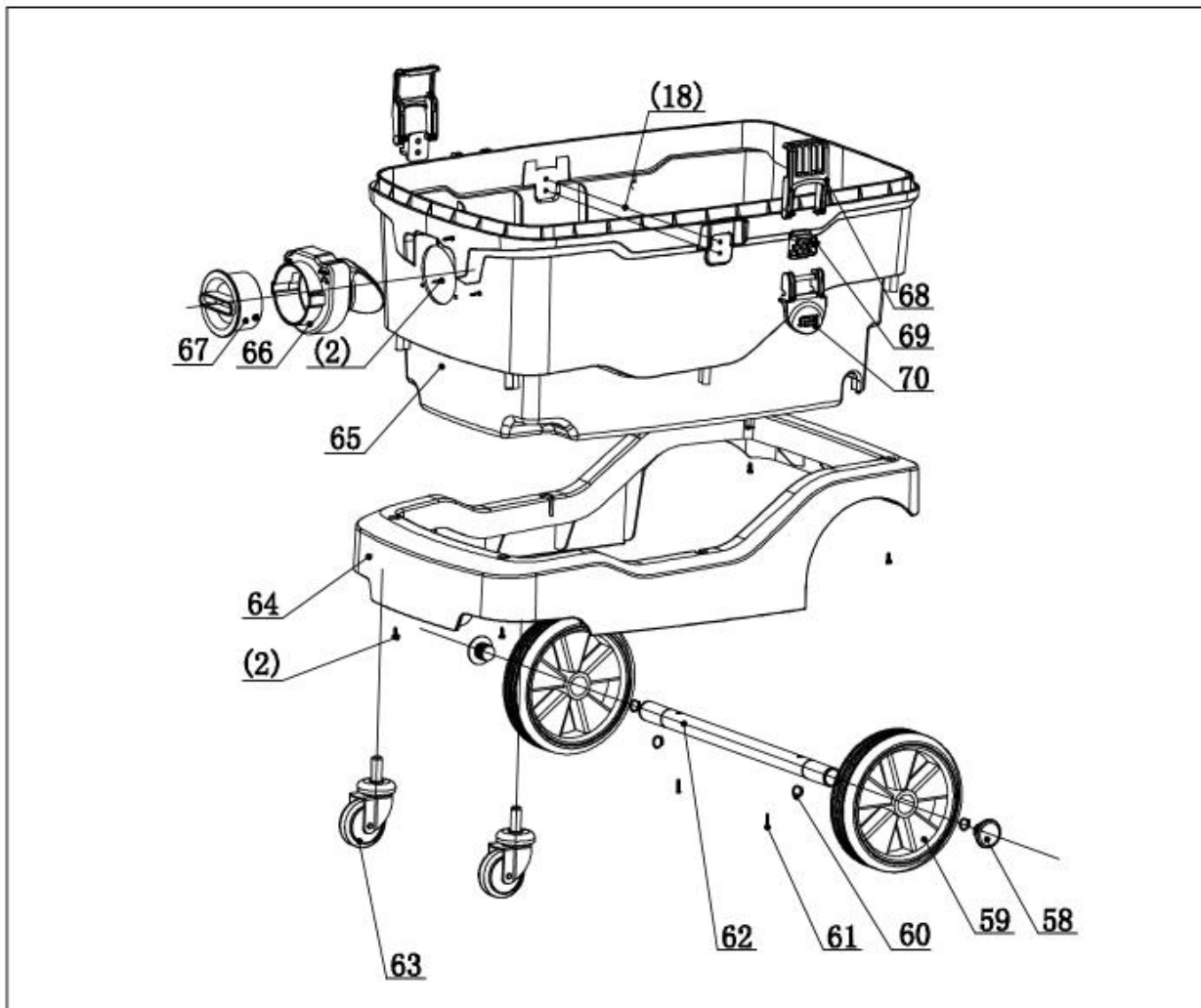

n°	Désignation	Quantité	n°	Désignation	Quantité
58	Blocage de tuyau en acier	2	65	Cuve externe	1
59	Roue arrière	2	66	Base d'entrée d'air	1
60	Circlip Ø19	2	67	Capot d'entrée d'air	1
61	Vis ST5 x 40	1	68	Fermeur en plastique	2
62	Axe de roue arrière	1	69	Base en plastique de fermeur	2
63	Roue avant Ø50 métallique	2	70	Joint en plastique de fermeur	2
64	Base inférieure	1	71		

7. MISE EN REBUT

Mise au rebut appropriée de ce produit.



Ce signe indique que ce produit ne doit pas être éliminé avec les autres déchets ménagers au sein de l'UE. Les équipements électriques et électroniques peuvent être dangereux pour l'environnement et la santé humaine parce qu'ils contiennent des substances dangereuses. En vue d'empêcher des dommages potentiels sur l'environnement ou sur la santé humaine par la mise au rebut non contrôlée, il est conseillé de recycler ces déchets de façon responsable afin de promouvoir la réutilisation durable des ressources matérielles. Pour renvoyer votre ancien appareil, veuillez utiliser les systèmes de reprise et de collecte ou contactez le revendeur chez qui vous avez acheté le produit. Ce dernier peut mieux procéder au recyclage.

8. DÉCLARATION DE CONFORMITÉ



BUILDER SAS

ZI - 32 rue aristide Bergès - 31270 Cugnaux - France

Tél. : +33 (0)5.34.502.502 Fax : +33 (0)5.34.502.503

Déclare que la machine désignée ci-dessous :

ASPIRATEUR EAU ET POUSSIERE

Modèle : FAP1630

Numéro de série : 20240700636-20240700735

est en conformité avec les exigences essentielles et autres conditions pertinentes

des Directives européennes, selon l'application des normes européennes harmonisées. Toute modification non autorisée de l'appareil annule cette déclaration.

Le produit satisfait aux exigences des directives du Conseil :

Directives CE de Basse Tension 2014/35/EU

Directives de compatibilité électromagnétique 2014/30/EU

Directive RoHS 2011/65/EU et (EU) 2015/863

est également conforme aux normes suivantes :

EN 60335-1:2012+A11:2014+A13:2017+A1:2019+A2:2019+A14:2019+A15:2021

EN 60335-2-2:2010+A11:2012+A1:2013

EN 62233 : 2008

EN IEC55014-1:2021

EN IEC55014-2:2021

EN IEC 61000-3-2:2019+A1:2021

EN 61000-3-3:2013+A1:2019+A2:2021

Fait à Cugnaux : 29/05/2024

Philippe MARIE / PDG

9. GARANTIE

Le fabricant garantit le produit contre les défauts de matériel et de main-d'œuvre pour une période de 2 ans à compter de la date d'achat originelle. La garantie ne s'applique que si le produit est à usage domestique. La garantie ne s'étend pas pour des pannes dues à l'usure et aux dommages normaux.

Le fabricant accepte de remplacer les pièces classées comme défectueuses par le distributeur désigné. Le fabricant n'accepte pas la responsabilité du remplacement de la machine, toute ou partie, et / ou des dommages s'ensuivant.

La garantie ne couvre pas les pannes dues :

- à la maintenance insuffisante.
- au montage, réglage ou opérations anormales du produit.
- aux pièces sujettes à une usure et des dommages normaux.

La garantie ne s'étend pas :

aux coûts d'expédition et d'emballage.

à l'utilisation d'outils pour un usage autre que celui pour lequel il est conçu.

à l'usage et maintenance de la machine de manière non décrite dans le manuel d'utilisateur.

De par notre politique d'amélioration continue du produit, nous nous réservons le droit d'altérer ou de modifier les caractéristiques sans préavis. En conséquence, le produit peut être différent des informations contenues ci-dedans, mais une modification sera entreprise sans préavis si elle est reconnue comme une amélioration de la caractéristique précédente.

LIRE ATTENTIVEMENT LE MANUEL AVANT D'UTILISER LA MACHINE.

En commandant des pièces détachées, veuillez indiquer le numéro ou le code de la pièce, vous pouvez trouver cela dans la liste de pièces détachées dans ce manuel. Garder le reçu d'achat ; sans lui, la garantie est invalide. Pour vous aider avec votre produit, nous vous invitons à nous contacter par téléphone ou via notre site Web :

+33 (0)9.70.75.30.30

<https://services.swap-europe.com/contact>

Vous devez créer un « ticket » via la plateforme Web :

Enregistrez-vous ou créez votre compte

Indiquez les références de l'outil

Choisissez l'objet de votre demande.

Décrivez votre problème.

Joignez ces fichiers : la facture ou le ticket de caisse, la photo de la plaque

d'identification (numéro de série), la photo de la pièce dont vous avez besoin (par exemple : broches de la fiche de transformateur qui sont cassées)



10. DEFAILLANCE DU PRODUIT

QUE FAIRE SI MA MACHINE EST EN PANNE ?

Si vous avez acheté le produit dans un magasin :

- S'assurer que la machine est complète avec les accessoires fournis, et propre ! Si ce n'est pas le cas, le réparateur refuse la machine.
- Allez au magasin avec la machine complète et avec la facture ou le ticket de caisse.

Si vous avez acheté le produit sur un site Web :

- S'assurer que la machine est complète avec les accessoires fournis, et propre ! Si ce n'est pas le cas, le réparateur refuse la machine.
- Créer un ticket de service SWAP-Europe sur le site : <https://services.swap-europe.com>. En faisant la demande sur SWAP-Europe, vous devez joindre la facture et la photo de la plaque d'identification (numéro de série).

Contactez le poste de réparation pour vous assurer qu'il est disponible avant d'y déposer votre machine.

Allez au poste de réparation avec la machine complète emballée, accompagnée de la facture d'achat et la fiche d'assistance du poste téléchargeable après que la demande de service soit complétée sur le site SWAP-Europe.

Gardez l'emballage d'origine pour permettre au service après-vente de renvoyer ou d'emballer votre machine dans une boîte en carton similaire des mêmes dimensions.

Pour les questions concernant notre service après-vente, vous pouvez faire la demande sur notre site Web <https://services.swap-europe.com>

Notre hotline reste disponible au +33 (9) 70 75 30 30.



11. EXCLUSIONS DE GARANTIE

LA GARANTIE NE COUVRE PAS :

- Le démarrage et le réglage du produit.
- Les dégâts dus à l'usure et aux dommages normaux du produit.
- Les dommages dus à l'utilisation incorrecte du produit.
- Les dommages dus à l'assemblage et au démarrage non en conformité avec le manuel de l'utilisateur.
- Les pannes dues à la carburation au-delà de 90 jours et l'encrassement du carburateur.
- La maintenance standard et périodique.
- La modification et le démontage annulant directement la garantie.
- Les produits dont le marquage d'identification d'origine (marque, numéro de série) a été dégradé, modifié ou effacé.
- Le remplacement des consommables.
- L'utilisation de pièces qui ne sont pas d'origine.
- Le bris de pièces à la suite d'impacts ou de projections.
- Pannes d'accessoires.
- Les défauts et leurs conséquences liés à une cause externe.
- La perte de composants et pertes dues à un serrage insuffisant.
- Les composants coupés et tout dommage en relation avec le desserrage de pièces.
- Surcharge et surchauffe.
- La mauvaise qualité de l'alimentation : défaut de tension, erreur de tension, etc.
- Les dommages dus à la privation de la jouissance du produit pendant la durée nécessaire aux réparations, et plus généralement les coûts en relation à l'immobilisation du produit.
- Les coûts d'une seconde opinion établie par un tiers à la suite d'une estimation par un poste de réparation de SWAP-Europe.
- L'utilisation d'un produit qui présente un défaut ou une panne qui n'était pas le sujet d'un rapport immédiat et / ou réparé par les services de SWAP-Europe.
- Détérioration liée au transport et au stockage*.
- Lanceurs au-delà de 90 jours.
- Huile, essence, graisse.
- Dommages en relation avec l'utilisation d'essences et de lubrifiants non conformes.

*En conformité avec la législation sur le transport, les dommages en relation avec le transport doivent être déclarés aux transporteurs dans les 48 heures maximum suivant l'observation par lettre recommandée avec accusé de réception.

Ce document est un supplément à votre intention, une liste non exhaustive.

Attention : toutes les commandes doivent être vérifiées en présence du livreur. En cas de refus par le livreur, vous devez simplement refuser la livraison et notifier votre refus.

Rappel : les réserves n'excluent pas la notification par lettre recommandée avec accusé de réception dans les 72 heures.

Informations :

Les appareils thermiques doivent être préparés à l'hiver chaque année (service disponible sur le site SWAP-Europe). Les batteries doivent être chargées avant d'être stockées.

FEIDER



BUILDER SAS
32 rue Aristide Bergès - Z.I. du Casque - 31270 Cugnaux - France
Fabriquée en Chine